



# PACOMA

E U R O P E

## EAGLE 850

*Krimp-seal machine*



### PACKAGING MACHINES & MATERIALS

De Eagle 850 is een eenvoudig bedienbare machine voor het krimpen en sealen van grote producten met PVC ~ PP ~ PE of Polyolefine folie.

De folierolhouder is uitneembaar en voorzien van een folieperforatie systeem.

De met de hand bedienbare afdekkoepel is van transparant kunststof zodat het krimpproces eenvoudig is te controleren.

De koepel van de krimpmachine wordt door elektromagnetische contacten gesloten en geopend als de ingestelde krimptijd verstreken is.

Op het digitale bedieningspaneel kan men een keuze maken uit 10 programma's. Het draagrooster waar men het product plaatst t.b.v. het krimpen is in hoogte verstelbaar.

De vertragingstijd en de krimptemperatuur zijn instelbaar op het digitale bedieningspaneel.

Het frame is voorzien van een poedercoating en geremde zwenkwielen.

### Maximale pakketafmetingen.

a = 800mm. b = 500mm. c = 250mm.  
Maximale gewicht = 18Kg.

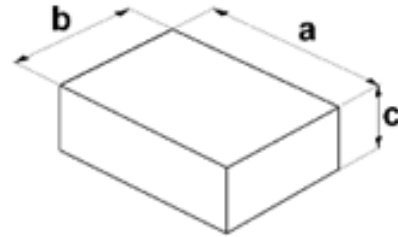

### TECHNISCHE SPECIFICATIES :

Seal raam afmetingen	: 840mm x 590mm.
Diameter folie rol (D)	: 250mm.
Kerndiameter (d)	: Maximaal 76mm.
Maximale foliebreedte (A)	: 800mm.
Maximaal producthoogte	: 200mm.
Werkhoogte	: 860mm.
Voltage	: 400v/50Hz 5,1Kw.
Sealelement	: voorzien van een teflon coating.
Gewicht	: 215Kg.
Machine afmetingen	: L=1950mm. x B=1000mm. H=1480mm. (met geopende koepel)

### Benodigde foliebreedte (gevouwen folie)

Breedte A = b + c + 100mm.

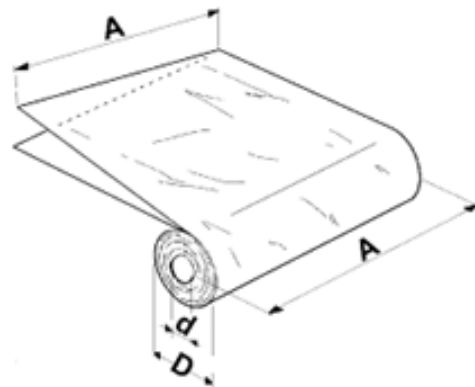
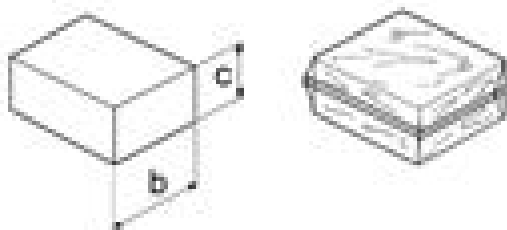

### **Optie :**

Ook verkrijgbaar in de volgende specificaties ;

Seal raam afmetingen	: 1280mm. x 800mm.
Maximale pakketafmetingen	: 880mm. x 560mm. x 250mm.
Max. Gewicht	: 20Kg.